

REDVERG

ИНСТРУКЦИЯ ПО ЭКСПЛУАТАЦИИ

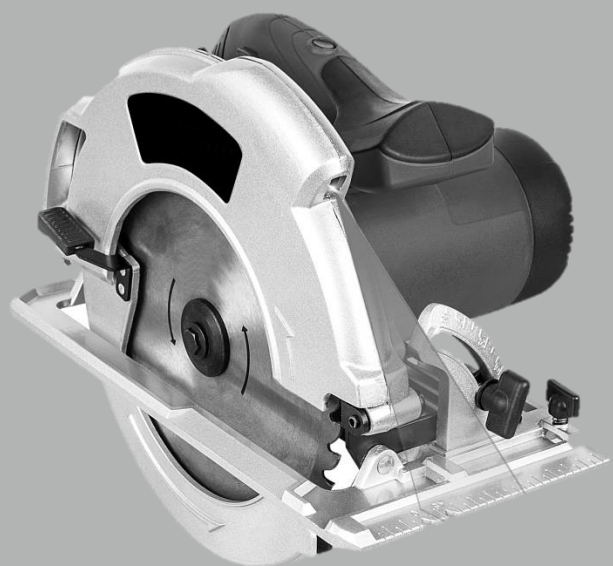

**РУЧНАЯ ЭЛЕКТРИЧЕСКАЯ
ДИСКОВАЯ ПИЛА REDVERG
RD-CS220-85**

1. ПРЕДУПРЕДИТЕЛЬНЫЕ СИМВОЛЫ.



ПРЕДУПРЕЖДЕНИЕ – Пользователю следует прочитать данную инструкцию по эксплуатации в целях снижения риска получения травм.



Используйте средства защиты органов слуха.



Используйте средства защиты глаз.



Используйте пылезащитную маску.



Класс инструмента II

2. ОБЩИЕ ПРАВИЛА ТЕХНИКИ БЕЗОПАСНОСТИ.



ПРЕДУПРЕЖДЕНИЕ! Внимательно прочитайте все правила техники безопасности и инструкции. Несоблюдение правил техники безопасности и инструкций может привести к поражению электрическим током, возгоранию и/или серьезным травмам. **Сохраните инструкцию для обращения к ней в будущем.**

Термин «электроинструмент» в предупреждениях означает проводной электроинструмент с питанием от сети и беспроводной электроинструмент с питанием от аккумуляторов.

2.1. Безопасность на рабочем месте.

- **Рабочая зона должна быть всегда чистой и хорошо освещенной.** Беспорядок или плохое освещение может стать причиной несчастных случаев.
- **Не используйте электроинструмент во взрывоопасных условиях, например, рядом с легковоспламеняемыми жидкостями, газами или пылью.** Электроинструмент создает искры, от которых пыль или пары могут воспламениться.
- **При работе с электроинструментом рядом не должно быть детей и посторонних.** Вы можете отвлечься и потерять контроль над электроинструментом.

2.2. Электрическая безопасность.

- **Штекер электроинструмента должен подходить к розетке. Запрещается каким-либо образом менять штекер. Не используйте переходники с заземленным электроинструментом.** Соблюдение данных требований сокращает риск поражения электрическим током.
- **Не дотрагивайтесь до заземленных поверхностей, таких как трубы, радиаторы, батареи и рефрижераторы.** Прикосновение к заземленным предметам повышает риск поражения электрическим током.
- **Защитите инструмент от дождя и влажных условий.** При попадании воды внутрь электроинструмента повышается риск поражения электрическим током.
- **Бережно обращайтесь со шнуром питания. Не используйте шнур для переноски инструмента, не тяните за шнур, чтобы отключить электроинструмент из розетки. Защитите шнур от воздействия тепла, масла, острых краев или подвижных частей.** Повреждение или спутывание шнура питания повышает риск поражения электрическим током.
- **При работе с электроинструментом на улице, используйте удлинитель, подходящий для уличных условий.** Использование сетевого шнура, подходящего для уличных условий, снижает риск поражения электрическим током.

- Если вам необходимо выполнить работу электроинструментом во влажном помещении, используйте источник питания с устройством защиты от токов замыкания на землю (RCD). Использование такого устройства защиты снижает риск поражения электрическим током.

2.3. Личная безопасность.

- Будьте бдительны, следите за своими действиями и пользуйтесь здравым смыслом при работе с электроинструментом. Не используйте электроинструмент, если вы устали или находитесь под воздействием наркотических средств, алкоголя или лекарств. Всего лишь один момент без должного внимания при работе с электроинструментом может привести к получению серьезных травм.
- Используйте средства индивидуальной защиты. Всегда используйте средства для защиты глаз. Средства защиты, такие как пылезащитная маска, нескользящая защитная обувь, каска и средства защиты слуха, используемые в соответствующих условиях, снижают риск получения травм.
- Не допускайте случайного включения электроинструмента. Прежде чем подключить электроинструмент к сети питания и/или аккумулятору, брать или переносить электроинструмент, убедитесь, что выключатель находится в положении ВЫКЛ. (OFF). Во избежание несчастных случаев не держите палец на выключателе при переноске инструмента и не подключайте инструмент к источнику питания, если выключатель включен.
- Перед включением электроинструмента уберите все регулировочные ключи. Вы можете получить травму, если оставите ключ на вращающейся части электроинструмента.
- Не прилагайте слишком большое усилие. Твердо стойте на ногах, чтобы всегда держать равновесие. Это поможет лучше контролировать электроинструмент в неожиданных ситуациях.
- Надевайте соответствующую одежду. Не следует надевать свободную одежду и ювелирные украшения. Ваши волосы, одежда и перчатки всегда должны быть на безопасном расстоянии от подвижных частей инструмента. Свободная одежда, ювелирные украшения и длинные волосы могут застрять между подвижными частями.
- Если предусмотрены устройства для удаления и сбора пыли, убедитесь, что эти устройства правильно подсоединены и используются надлежащим образом. Использование устройств для сбора пыли снижает риски, связанные с пылью.

2.4. Использование и уход за электроинструментом.

- Не перегружайте электроинструмент. Всегда используйте подходящий инструмент для выполнения соответствующих работ. Если вы правильно выберете инструмент, вы выполните работу лучше и безопасней со скоростью, для которой он предназначен.
- Не используйте электроинструмент, если неисправен выключатель. Электроинструмент, который нельзя контролировать при помощи выключателя, представляет собой опасность и подлежит ремонту.
- Отсоедините штекер от источника питания и/или аккумулятора, прежде чем выполнить регулировку инструмента, заменить принадлежности или поместить инструмент на хранение. Такие профилактические меры снижают риск случайного включения электроинструмента.
- Место хранения электроинструмента должно быть недоступным для детей и лиц, не знающих как его использовать и не ознакомившихся с инструкциями по эксплуатации электроинструмента. Электроинструмент представляет собой опасность в руках необученных пользователей.
- Проводите техническое обслуживание электроинструмента. Проверяйте электроинструмент на предмет смещения или заземления подвижных деталей, трещин или других условий, которые могут повлиять на работу электроинструмента. В случае повреждений электроинструмент подлежит ремонту перед использованием. Большинство несчастных случаев происходит из-за ненадлежащего технического обслуживания электроинструмента.
- Режущий инструмент должен быть заточенным и чистым. Надлежащее техническое обслуживание режущего инструмента с острыми режущими кромками снижает риск заедания и облегчает управление инструментом.

- **Используйте электроинструмент, принадлежности, вставные резы и т.д. в соответствии с данной инструкцией, учитывая рабочие условия и работы, которые необходимо выполнить.** Использование электроинструмента для выполнения работ, для которых он не предназначен, может привести к возникновению опасных условий.

2.5. Обслуживание.

- **Обслуживание электроинструмента должен выполнять только квалифицированный специалист с использованием оригинальных запасных частей.** Это необходимо для обеспечения безопасности электроинструмента.

3. СПЕЦИАЛЬНЫЕ ПРАВИЛА ТЕХНИКИ БЕЗОПАСНОСТИ.

3.1. Процедуры резки.

- **⚠ ОПАСНО:** Держите руки на безопасном расстоянии от зоны резки и режущего диска. Вторая рука должна быть на вспомогательной рукоятке или корпусе двигателя. Если вы будете держать пилу обеими руками, вы никогда не порежете руки режущим диском.
- **Не протягивайте руки под обрабатываемое изделие.** Ограждение не защищает вас от режущего диска под обрабатываемым изделием.
- **Отрегулируйте глубину резки в соответствии с толщиной обрабатываемого изделия.** Под обрабатываемым изделием должно выглядывать не более половины зуба режущего диска.
- **Никогда не держите распиливаемое изделие в руках или на ноге. Зафиксируйте распиливаемое изделие на устойчивой поверхности.** Важно зафиксировать распиливаемое изделие надлежащим образом, чтобы минимизировать необходимость в удерживании изделия вручную, защемление режущего диска и предотвратить потерю контроля над инструментом.
- **Держите инструмент только за изолированные поверхности при выполнении работы режущим инструментом в местах, где возможен контакт с проводкой или с его собственным шнуром питания.** При контакте с проводом под напряжением металлические части электроинструмента также начинают проводить ток, и оператор может пострадать от поражения электрическим током.
- **При продольной распиловке всегда используйте направляющую линейку или направляющую с прямой кромкой.** При этом повышается точность резки и снижается риск защемления режущего диска.
- **Всегда используйте режущие диски с соответствующим размером и формой (ромбовидной или круглой) центрального отверстия.** Если режущий диск не подходит к элементу крепления, пила будет резать неравномерно, в результате чего вы можете потерять контроль над инструментом.
- **Никогда не используйте поврежденные или неподходящие шайбы или болты для крепления режущего диска.** Шайбы и болты, входящие в комплект инструмента, специально предназначены для вашей пилы в целях обеспечения оптимальной производительности и безопасности работы.

3.2. Причины «отскока» пилы и соответствующие предупреждения.

- **«Отскок» или отбрасывание пилы** – это внезапная реакция зажатого, защемленного или смещенного режущего диска пилы, вызывающее неконтролируемый подъем и выход пилы из распиливаемого изделия по направлению к оператору.
- Когда режущий диск плотно зажимается или защемляется в месте пропила, режущий диск останавливается, а двигатель резко выталкивает инструмент назад к оператору.
- Если режущий диск перекашивается или смещается в месте пропила, зубья спинки режущего диска могут вонзиться в верхнюю поверхность дерева, в результате чего диск вылетает из пропила и отскакивает по направлению к оператору.
- **«Отскок» или отбрасывание пилы является результатом неправильного использования пилы или ее использования в ненадлежащих условиях.** Отбрасывания пилы можно избежать, предприняв соответствующие меры, описанные ниже.

- **Крепко держите пилу обеими руками. Расположите руки так, чтобы вы могли противостоять силе отскока.** Располагайте свое тело сбоку от пилы, но не на одной линии с режущим диском. При отскоке пилу отбрасывает назад, однако, оператор может контролировать силу отскока, предприняв соответствующие меры.
- **В случае зажима режущего диска или при необходимости остановить резку по какой-либо причине отпустите пусковой выключатель и оставьте пилу без движения в распиливаемом изделии, пока режущий диск не остановится полностью. Никогда не пытайтесь вытащить пилу из распиливаемого изделия или тянуть пилу на себя, пока двигается режущий диск, во избежание отскока.** Определите причину зажима режущего диска и предпримите соответствующие меры для ее устранения.
- **При повторном запуске пилы, находящейся в распиливаемом изделии, расположите режущий диск по центру распила и убедитесь, что зубья пилы не застряли в распиливаемом материале.** Если режущий диск зажат, он может вылететь из распиливаемого изделия при повторном запуске пилы.
- **Обеспечьте опору для больших панелей, чтобы минимизировать риск защемления режущего диска и отскока.** Большие панели обычно провисают под своим собственным весом. Необходимо поставить опоры под панелью с обеих сторон, около линии резки и около кромки панели.
- **Не используйте тупые или поврежденные режущие диски.** Незаточенные или неправильно установленные режущие диски производят узкий пропила, в результате чего возникает излишнее трение, защемление режущего диска и отскок пилы.
- **Перед началом резки затяните и зафиксируйте рычаги для регулировки глубины и наклона режущего диска.** Если рычаги не будут зафиксированы, во время резки может произойти защемление режущего диска и отскок пилы.
- **Будьте особо осторожны при распиле стен или при осуществлении резки в других слепых зонах.** Выступающий режущий диск при работе может соприкоснуться с посторонними предметами, которые могут вызвать отскок пилы.

3.3. Инструкции по безопасности при использовании нижнего ограждения.

Использование нижнего ограждения.

- **Перед каждым использованием пилы проверяйте, правильно ли закрылось нижнее ограждение. Не используйте пилу, если нижнее ограждение не может свободно двигаться и не закрывается. Никогда не зажимайте нижнее ограждение в открытом положении.** Если пила случайно упадет, нижнее ограждение может погнуться. Поднимите нижнее ограждение при помощи втягивающейся рукоятки и убедитесь, что оно свободно двигается, не касаясь режущего диска или других деталей при любом угле и глубине резки.
- **Проверьте пружину нижнего ограждения. Если ограждение и пружина не работают надлежащим образом, инструмент требует технического обслуживания перед использованием.** Нижнее ограждение может работать медленно из-за поврежденных деталей, прилипших остатков или загрязнений.
- **Нижнее ограждение следует втянуть вручную только для особых случаев резки, например, для выполнения «глубокого реза» или «сложного реза».** Поднимите нижнее ограждение при помощи втягивающейся рукоятки. Как только режущий диск войдет в материал, нижнее ограждение можно отпустить. При выполнении любых других операций резки, нижнее ограждение должно работать автоматически.
- **Прежде чем положить пилу на стол или пол, убедитесь, что нижнее ограждение закрывает режущий диск.** Если режущий диск будет не защищен, пила по инерции начнет движение назад, разрезая все на своем пути. Не забывайте о времени, которое необходимо режущему диску, чтобы остановиться после отпущения пускового выключателя.

3.4. Предупреждения в отношении режущего диска пилы.

- Используйте только рекомендуемые режущие диски и только в том случае, если вы знаете, как их использовать.
- Учитывайте максимальную скорость вращения. Запрещается превышать максимальную скорость вращения, указанную на режущем диске. При работе необходимо соблюдать скоростной диапазон.

- Не используйте треснутые режущие диски, они не подлежат ремонту.
- Используйте режущий диск, входящий в комплектацию пилы, только для резки дерева, не используйте его для резки металла или пластмассы.
- При длительном использовании зубья режущего диска могут перегреваться. Поэтому делайте регулярные перерывы приблизительно через каждые 15 минут, чтобы зубья диска могли остыть.
- Всегда используйте средства защиты органов слуха.
- Всегда используйте пылезащитную маску.
- Не используйте абразивные диски.
- Используйте только режущие диски, диаметр которых соответствует маркировке.

4. ЗАЩИТА ОКРУЖАЮЩЕЙ СРЕДЫ.



ОСТОРОЖНО! Данное изделие имеет маркировку, имеющую отношение к утилизации электрических и электронных отходов. Это значит, что данное изделие нельзя выбрасывать вместе с бытовым мусором. Его необходимо вернуть в пункт сбора, соответствующий Европейской директиве WEEE. Обратитесь в местные органы власти или продавцу для получения информации об утилизации вашего изделия способом, снижающим вредное воздействие на окружающую среду. Электрическое и электронное оборудование может быть опасным для окружающей среды и для здоровья человека, так как содержит опасные вещества.

5. НАЗНАЧЕНИЕ ИЗДЕЛИЯ.

Изделие предназначено для распиловки дерева. Не используйте изделие для работ, для которых оно не предназначено! Использование изделия для любых других целей исключено.

6. ТЕХНИЧЕСКИЕ ХАРАКТЕРИСТИКИ.

Характеристики.	RD-CS220-85
Номинальная входная мощность.	2200 Вт
Параметры сети.	220В/50 Гц
Число оборотов холостого хода.	4700 об/мин
Размер режущего диска.	Ф235x30мм, 40Т
Макс. толщина реза при 90°.	83 мм
Макс. толщина реза при 45°.	62 мм
Вес(примерный).	5,3 кг
LpA (Уровень звукового давления).	91 дБ(А) K = 3,0 дБ(А)
LwA (Уровень звуковой мощности).	102 дБ(А) K = 3,0 дБ(А)
Уровень вибрации.	3,428 м/с ² K = 1,5 м/с ²
Класс защиты.	II

ПРИМЕЧАНИЕ!

- Заявленное общее значение вибрации измерено путем использования стандартного метода испытания и может использоваться для сравнения одного инструмента с другими.
- Заявленное общее значение вибрации может также использоваться для предварительной оценки воздействия.

ПРЕДУПРЕЖДЕНИЕ: уровень вибрации при фактическом использовании электроинструмента может отличаться от заявленного общего значения в зависимости от способов использования инструмента.

ПРЕДУПРЕЖДЕНИЕ: избегайте рисков, связанных с вибрацией

РЕКОМЕНДАЦИИ:

- во время работы используйте перчатки;
- ограничьте время работы и время включения.

7. ОБЩИЙ ВИД ДИСКОВОЙ ПИЛЫ.



Рис.1

1. Пусковой выключатель.
2. Кнопка разблокировки выключателя.
3. Корпус двигателя.
4. Основная рукоятка.
5. Передняя рукоятка.
6. Рычаг регулировки наклона.
7. Масштабная линейка.
8. Ручка фиксации направляющей линейки.
9. Направляющая линейка.
10. Рычаг ограждения режущего диска.
11. Нижнее ограждение режущего диска.
12. Опорная плита.
13. Верхнее ограждение режущего диска.
14. Отверстие для выброса пыли.
15. Рычаг фиксации глубины резки.
16. Шкала глубины резки.
17. Кнопка блокировки шпинделя.
18. Режущий диск.
19. Ключ для режущего диска.
20. Отметка на направляющей режущего диска.
21. Пазы для направляющей линейки.
22. Указатель направления вращения диска.
23. Лазер.

В целях вашей безопасности и защиты не пытайтесь включить пилу, пока она не будет полностью собрана и установлена в соответствии с данной инструкцией. Прочитайте и узнайте о характеристиках циркулярной пилы и рисках, связанных с ее эксплуатацией.

Комплектация изделия:

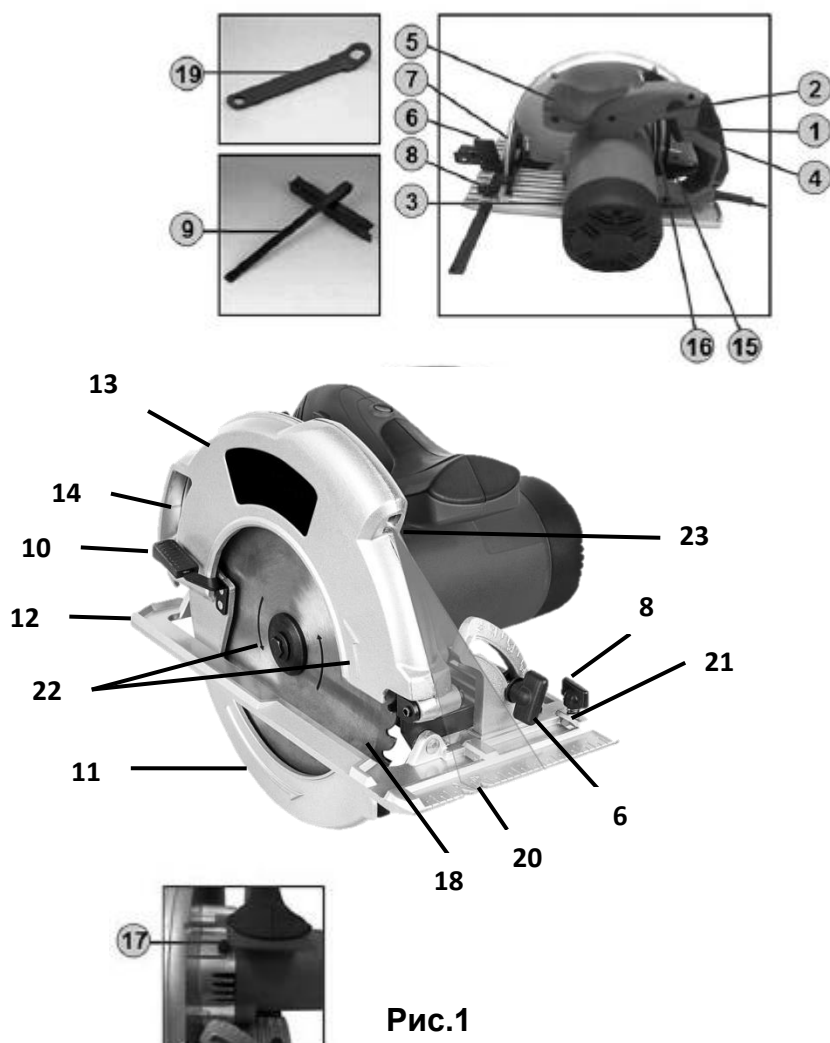
8. ЭКСПЛУАТАЦИЯ ИЗДЕЛИЯ.

8.1. ВКЛЮЧЕНИЕ/ВЫКЛЮЧЕНИЕ.

Чтобы включить циркулярную пилу нажмите на предохранительную кнопку блокировки (2), а затем нажмите на пусковой выключатель (1). Чтобы выключить циркулярную пилу, отпустите пусковой выключатель и предохранительную кнопку блокировки.

8.2. РЕГУЛИРОВКА ГЛУБИНЫ РЕЗКИ.

- Перед началом регулировки циркулярной пилы убедитесь, что инструмент выключен и отсоединен от источника питания.
- Чтобы отрегулировать глубину резки, поверните циркулярную пилу к себе задней стороной.
- Ослабьте рычаг фиксации глубины резки (15).
- Прижмите опорную плиту (12) к кромке обрабатываемого изделия и поднимайте инструмент вверх, пока режущий диск не будет на нужной глубине. Глубина реза выставляется ориентируясь на Шкалу глубины резки (16).
- Затяните рычаг фиксации глубины резки (15).

8.3. ПАРАЛЛЕЛЬНАЯ РЕЗКА.

- Перед началом регулировки циркулярной пилы убедитесь, что инструмент выключен и отсоединен от источника питания.
- Ослабьте ручку фиксации направляющей линейки (8).
- Вставьте направляющую линейку (9) в пазы (21) по бокам в передней части опорной плиты (12).
- Установите требуемую ширину от линейки от зуба пилы и затяните ручку фиксации (8).
- При использовании пилы линейка должна быть плотно прижата к кромке материала, чтобы добиться отличного результата резания.

ОСТОРОЖНО: Убедитесь, что плоскость, к которой прижата направляющая линейка, параллельна линии резания, отмеченной на распиливаемом изделии.

8.4. РЕЗКА ПОД УГЛОМ 0 - 45°.

- Перед началом регулировки циркулярной пилы убедитесь, что инструмент выключен и отсоединен от источника питания.
- Ослабьте рычаг регулировки наклона (6).
- Наклоните опорную плиту (12) на нужный угол.
- Затяните рычаг регулировки наклона (6), чтобы зафиксировать опорную плиту (12).

8.5. СОВЕТЫ ПО ЭКСПЛУАТАЦИИ ПИЛЫ.

- Перед началом эксплуатации циркулярной пилы убедитесь, что инструмент выключен и отсоединен от источника питания.
- Отрегулируйте угол наклона и глубину резки до нужного уровня и установите переднюю часть опорной пилы на распиливаемое изделие (режущий диск в данный момент не должен касаться распиливаемого изделия).
- Отметьте линию резания на поверхности распиливаемого изделия. Убедитесь, что оно надежно зафиксировано и расположено горизонтально.
- Убедитесь, что напряжение сети соответствует напряжению, указанному на идентификационной табличке инструмента. Вставьте вилку в розетку.
- Выровняйте линию 0° с линией резки.
- Крепко возьмитесь за инструмент и включите его. Не допускайте контакта режущего диска с изделием, пока не будет достигнута полная скорость.
- Запустите пилу, медленно и плавно перемещайте инструмент вперед по линии резки, при этом опорная плита должна плотно прилегать к поверхности.
- Плавно и равномерно перемещайте пилу вперед до окончания резки.

8.6. ЗАМЕНА РЕЖУЩЕГО ДИСКА.

- В случае износа режущего диска его необходимо заменить, следуя процедуре установки режущего диска пилы.

УСТАНОВКА РЕЖУЩЕГО ДИСКА (Рис.1, Рис.2).

- Перед установкой режущего диска убедитесь, что инструмент выключен и отсоединен от источника питания.
- Перед установкой режущего диска наденьте защитные перчатки. В результате контакта с режущим диском можно получить травмы.
- Чтобы заменить режущий диск, положите циркулярную пилу так, чтобы ее лицевая сторона была направлена вверх.
- Нажмите кнопку блокировки шпинделя (17) и, удерживая ее нажатой, ключом (19) отверните монтажный фланец в направлении против часовой стрелки.
- Очистите режущий диск и все зажимные детали, подлежащие сборке.
- Вытяните нижнее ограждение режущего диска (11) назад и крепко удерживайте его в этом положении.
- Установите режущий диск (18) на монтажный фланец. Направление резки зубьев (направление стрелки на режущем диске (22)) и направление стрелки вращения на ограждении режущего диска должны совпадать.
- Установите зажимную шайбу и винт в зажимной болт. Соблюдайте правильное установочное положение монтажного фланца и зажимного болта.
- Нажмите кнопку блокировки шпинделя (17) и удерживайте ее в нажатом положении.
- При помощи ключа (19) затяните зажимной болт, поворачивая его по часовой стрелке.

Рис.2

СНЯТИЕ РЕЖУЩЕГО ДИСКА (Рис.1, Рис.2).

- Перед снятием режущего диска убедитесь, что инструмент выключен и отсоединен от источника питания.
- Перед установкой режущего диска наденьте защитные перчатки. В результате контакта с режущим диском можно получить травмы.
- Чтобы заменить режущий диск, положите циркулярную пилу так, чтобы ее лицевая сторона была направлена вверх.
- Нажмите кнопку блокировки шпинделя **(17)** и, удерживая ее нажатой, ключом **(19)** отверните монтажный фланец в направлении против часовой стрелки.
- Вытяните нижнее ограждение режущего диска **(11)** назад и крепко удерживайте его в этом положении.
- Вытащите зажимной болт, монтажный фланец и режущий диск из шпинделя.
- Установите зажимной болт. Соблюдайте правильное установочное положение монтажного фланца и зажимного болта.

ПРЕДУПРЕЖДЕНИЕ! Не пытайтесь распиливать слишком мелкие изделия. Избегайте неудобных положений рук, при которых рука или палец может внезапно соскользнуть и соприкоснуться с режущим диском. При резке любого материала убедитесь, что он надежно зафиксирован. **НЕ ПРИКЛАДЫВАЙТЕ УСИЛИЯ К ИНСТРУМЕНТУ ВО ВРЕМЯ РЕЗКИ ИЗДЕЛИЯ.**

9. ТЕХНИЧЕСКОЕ ОБСЛУЖИВАНИЕ. ОЧИСТКА.

- **ОСТОРОЖНО!** В целях вашей безопасности выключите пилу и отсоедините ее от источника питания перед выполнением технического обслуживания или очистки.
- Не следует обслуживать внутренние компоненты электродвигателя самостоятельно. Обратитесь в авторизованный сервисный центр. Регулярное техническое обслуживание пилы обеспечивает длительный срок службы и бесперебойную эксплуатацию.
- При очистке пилы не допускайте попадания воды в двигатель. В случае попадания чрезмерного количества воды в двигатель, возможно короткое замыкание и/или повреждение двигателя.
- При резке пилой может образовываться значительное количество опилок. Необходимо соблюдать график очистки, смазки и технического обслуживания.

Для обеспечения достаточного профилактического обслуживания рекомендуется выполнять следующие действия:

- Никогда не используйте воду или другие химические жидкости для очистки электрических деталей инструмента.
- Используйте мягкую ткань, чтобы удалить воду и пыль с инструмента.
- Следите за тем, чтобы вентиляционные отверстия двигателя всегда были чистыми.
- **ПРЕДУПРЕЖДЕНИЕ:** Выполняйте только те работы по ремонту и техническому обслуживанию, которые описаны в настоящей инструкции! Все дополнительные работы должен выполнять квалифицированный специалист.
- Храните инструмент, инструкцию по эксплуатации и принадлежности в защищенном месте (в сухом месте, защищенном от доступа детей). Тогда вся необходимая информация и детали будут у вас всегда под рукой.
- Регулярно проверяйте принадлежности на наличие трещин и дефектов поверхности. Меняйте принадлежности в случае износа.
- Следите за тем, чтобы вентиляционные отверстия двигателя всегда были чистыми от пыли и загрязнений.
- Производите очистку циркулярной пилы по мере необходимости, используя мягкую ткань и моющую жидкость.
- Никогда не используйте растворители и концентрированные чистящие средства.
- **ОСТОРОЖНО:** Не используйте чистящие средства для очистки пластмассовых деталей инструмента. Рекомендуется использовать ткань, слегка смоченную в мягком чистящем средстве. Никогда не допускайте попадания воды на инструмент.
- В частности, очищайте вентиляционные отверстия после каждого использования, используя ткань и щетку. Удаляйте несмываемую грязь сжатым воздухом.
- Очищайте ограждения от опилок после каждого использования. Удаляйте любую пыль, которая может мешать работе ограждения.
- Проверяйте исправность нижнего ограждения, убедитесь, что оно плавно открывается и закрывается.
- В случае повреждения шнура питания он подлежит замене производителем или его агентом по обслуживанию, чтобы избежать рисков. В случае повреждения шнура питания немедленно отключите инструмент от источника питания.
- При необходимости замены угольных щеток, обратитесь к квалифицированному специалисту по ремонту (всегда меняйте две щетки одновременно).

10. УСЛОВИЯ ГАРАНТИЙНОГО ОБСЛУЖИВАНИЯ.

Поздравляем Вас с покупкой нашего изделия, и выражаем признательность за Ваш выбор. Надежная работа данного изделия в течение всего срока эксплуатации - предмет особой заботы наших сервисных центров. В случае возникновения каких-либо проблем в процессе эксплуатации изделия рекомендуем Вам обращаться только в сервисные центры, адреса и телефоны которых Вы сможете найти в Гарантийном талоне или узнать в магазине.

При покупке изделия Требуется проверки его комплектности и исправности в Вашем присутствии, инструкцию по эксплуатации и заполненный Гарантийный талон на русском языке. При отсутствии у Вас правильно заполненного гарантийного талона мы будем вынуждены отклонить Ваши претензии по качеству данного изделия.

Во избежании недоразумений убедительно просим Вас перед началом работы с изделием внимательно ознакомиться с инструкцией по его эксплуатации.

Обращаем Ваше внимание на исключительно бытовое назначение данного изделия.

Правовой основой настоящих гарантийных условий является действующее Законодательство и, в частности, Закон "О защите прав потребителей".

Гарантийный срок на данное изделие составляет **12 месяцев**, и исчисляется со дня продажи через розничную торговую сеть. В случае устранения недостатков изделия, гарантийный срок продлевается на период, в течение которого оно не использовалось.

Наши гарантийные обязательства распространяются только на неисправности, выявленные в течение гарантийного срока и обусловленные производственными факторами.

Обращаем Ваше внимание на то, что данный инструмент служит исключительно для личных, семейных и домашних нужд, не связанных с осуществлением предпринимательской деятельности **Гарантийные обязательства не распространяются на неисправности изделия, возникшие в результате:**

- Несоблюдения пользователем предписаний инструкции по эксплуатации изделия.
- Механического повреждения, вызванного внешним ударным или любым иным воздействием.
- Использования изделия в профессиональных целях и объемах.

- Применения изделия не по назначению.
- Стихийного бедствия, действия непреодолимой силы (пожар, несчастный случай, наводнение, удар молнии и др.) или иными бытовыми факторами.
- Неблагоприятных атмосферных и иных внешних воздействий на изделие, таких как дождь, снег, повышенная влажность, нагрев, агрессивные среды.
- Использования принадлежностей, расходных материалов и запчастей, не рекомендованных или не одобренных производителем.
- Проникновения внутрь изделия посторонних предметов, насекомых, материалов или веществ.
- Попыток самостоятельного ремонта инструмента, вне уполномоченного сервисного центра. К безусловным признакам которых относятся: сорванные гарантийные пломбы, заломы на шлицевых частях крепежных винтов, частей корпуса и т.п.
- На сменные принадлежности (аксессуары и расходные материалы), вышедшие из строя вследствие нормального износа, такие как: угольные щетки, токоподводящие провода и кабели, зажимы, держатели, защитные щитки и т.п.
- На расходные и режущие приспособления: пыльные диски и элементы их крепления
- На неисправности, возникшие в результате перегрузки, а также вследствие несоответствия параметров напряжения сети номинальному, повлекшей выход из строя электродвигателя (ротора и статора одновременно; сгорание ротора или статора с оплавлением изоляционных втулок), выключателей, выпрямителя, автоматических контрольных плат других узлов и деталей.
- К безусловным признакам перегрузки изделия относятся, помимо прочих: появление цветов побежалости, деформация, обугливание изоляции проводов под воздействием высокой температуры
- Ненадлежащего обращения при эксплуатации, хранении и обслуживании (наличие ржавчины, засорение системы охлаждения отходами, несвоевременной очистки, блокировки узлов и механизмов, забивание внутренних и внешних полостей пылью и грязью).

Изготовитель обязуется в течение гарантийного срока эксплуатации безвозмездно исправлять дефекты продукции.

Гарантийный ремонт инструмента производится изготовителем по предъявлении гарантийного талона, а послегарантийный - в специализированных ремонтных мастерских. Изготовитель не принимает претензии на некомплектность и механические повреждения инструмента после его продажи.

Адреса Сервисных центров.

г.Н.Новгород, Московское шоссе, 300 т. +7 (831) 274-89-66, 274-89-74, 274-89-68

г.Казань, Сибирский тракт, 34/12 т. +7 (843) 526-74-84, 526-74-85



Продукция соответствует требованиям:

ТР ТС 004/2011 « О безопасности низковольтного оборудования»;

ТР ТС 010/2011 «О безопасности машин и оборудования»;

ТР ТС 020/2011 «Электромагнитная совместимость технических средств»

Импортер и уполномоченный представитель изготовителя: ООО "ПБЛ" 603005, Россия, г. Нижний Новгород, ул. Ульянова, д.7, пом. ПЗ.



ГАРАНТИЙНЫЙ ТАЛОН № _____

Импортер: ООО "Леро Логистик Групп"
119192, Россия, г. Москва, ул. Мичуринский проспект, д.10, кор.1, тел. (499) 723-18-37
ИНН 7729644398 КПП 772901001 ОКПО 64412349 ОКБЭД 51.14.2

Уважаемый покупатель! Вы приобрели оборудование фирмы RedVerg! Компания RedVerg гарантирует бесплатный ремонт оборудования в течение 12 месяцев со дня продажи через торговую сеть при наличии оригинала гарантийного талона установленного образца, а также при правильной эксплуатации изделия согласно прилагаемой инструкции.

ГАРАНТИЙНЫЕ УСЛОВИЯ:

В течение гарантийного срока владелец имеет право на бесплатный ремонт изделия по неисправностям, которые явились следствием производственных дефектов. Техническое освидетельствование изделия на предмет установления гарантийного случая производится в авторизованных производителем сервисных центрах.

Гарантийный ремонт производится только при наличии гарантийного талона. При отсутствии гарантийного талона, а также при не полностью заполненном талоне, гарантийный ремонт не производится, претензии по качеству не принимаются, при этом гарантийный талон считается действительным и изымается гарантийной мастерской. Инструмент предоставляется в ремонт в комплекте с рабочими сменными приспособлениями и элементами их крепления. Заменяемые детали переходят в собственность мастерской.

Гарантийные обязательства не распространяются на следующие случаи:

- несоблюдение пользователем предписания инструкции по эксплуатации, ненадлежащее хранение и обслуживание, использование инструмента не по назначению;
- эксплуатация инструмента с признаками неисправности (повышенный шум, вибрация, неравномерное вращение, потеря мощности, снижение оборотов, сильное искрение, запах гари);
- при наличии механических повреждений (трещин, сколов) корпуса или шнура электропитания;
- при наличии повреждений, вызванных действием агрессивных сред и высоких температур или иных внешних факторов, таких как дождь, снег, повышенная влажность и др., например, при коррозии металлических частей;
- при наличии повреждений, вызванных сильным внутренним или внешним загрязнением, попаданием в инструмент инородных тел, например, песка, камней, материалов и веществ, не являющихся отходами, сопровождающими применение инструмента по назначению, ненадлежащим уходом;

Товар получен в исправном состоянии, без видимых повреждений, в полной комплектации, проверен в моем присутствии, претензий по качеству товара не имею. С условиями гарантийного обслуживания ознакомлен и согласен: _____

№ _____

Дата приема в ремонт _____

Дата выдачи _____

Подпись клиента _____

№ _____

Дата приема в ремонт _____

Дата выдачи _____

Подпись клиента _____

№ _____

Дата приема в ремонт _____

Дата выдачи _____

Подпись клиента _____

Наименование изделия _____
Страна- производитель _____
Дата производства _____ месяц _____ год
Модель _____
Серийный номер _____ Дата продажи _____

Подпись продавца _____

Гарантийный талон является документом, дающим право на гарантийное обслуживание приобретенного оборудования

Штамп торговой организации: _____

- при неисправностях, возникших вследствие перегрузки, повлекшей выход из строя сопряженных или последовательных деталей, например, ротора и статора, а также вследствие несоответствия параметров электросети напряжению, указанному в табличке номиналов;

- при выходе из строя быстроснаживающихся деталей и комплектующих (угольных щёток, приводных ремней и колес, резиновых уплотнений, сальников, смазки, свечей зажигания, защитных кожухов, направляющих роликов, ступов и т. п.), сменных приспособлений (пилки, ножей, дисков, триммерных головок, форсунок, сварочных наконечников, патронов, подошв, цанг, сверл, буров, шин, цепей, звездочек, болтов, гаек и фланцев крепления, аккумуляторов);

- при вскрытии, попытках самостоятельного ремонта и смазки оборудования, при внесении самостоятельных изменений в конструкцию изделия о чем свидетельствуют, например, заломы на шлицевых частях крепежа корпусных деталей, отсутствующие или недовернутые винты и элементы крепления, щели на корпусе, удлинённый шнур питания;

- при отсутствии повреждений или изменений серийного номера на оборудовании или в гарантийном талоне, или при их несоответствии;

- при перегреве изделия или не соблюдении требований к составу и качеству топливной смеси, повлекшего выход из строя поршневой группы, к безусловным признакам которого относятся залегание поршневого кольца и/или наличие царапин и потертой внутренней поверхности цилиндра и поверхности поршня, разрушение или оплавление опорных подшипников шатуна и поршневого пальца;

- на профилатическое обслуживание (регулировка, чистка, промывка, смазка и прочий уход).

Срок гарантии продлевается на время нахождения изделия в гарантийном ремонте.

Адреса Сервисных центров по обслуживанию инструмента и оборудованию инструмента RedVerg:

Абакан, ИП Пушин А.М., ул. Вяткина, (3902) 21-51-77
 Астрахань, ИП Альбаева Г.М. ("Инструментал") ул. Рождественского, 1Ж, (8512) 35-14-46, 50-21-21
 Астрахань, ИП Остроухов К.В. ("ТЕРРИТОРИЯ ИНСТРУМЕНТА"), ул. Славянская, 24, (8512) 23-84-14, 23-84-15, 8-909-376-14-56
 Астрахань, ООО "ТЕХНИК", ул. 3-я Зеленгинская, 56А, корп. 1, (8512) 45-00-66
 Балаково, ИП Крейнина И.Н., ул. Пролетарская, 69, (8453) 46-42-41
 Барнаул, ООО "АЙСБЕРГ-СЕРВИС", ул. Северо-Западная, 54, (3852) 75-49-50, 36-20-02
 Белгород, ИП Шеметов Е.Г., ул. Серафимовича, 59, (4722) 24-85-07
 Белгород, ООО "БЕЛПТЭС", ул. Корочанская, 39Б, (4722) 30-07-33, 8-980-384-53-23
 Брянск, ООО "Электротехцентр", пер. Металлистская, 4А, (4832) 57-18-76
 Брянск, ИП Раскин А.Е. (СЦ "STANKO"), ул. Пересвета, 20, (4832) 58-02-42, 8-920-600-22-16
 Владивосток, ИП Мусорин В.В. (СЦ "Снежный Барс"), ул. Калининская, 4А, стр.4, 8-914-714-61-42
 Владимир, ИП Позволев И. К., ул. Горького, 50А, (4922) 47-02-37
 Волгоград, ООО "СК Славяне", ул. Рионская, 8А, (8442) 36-40-50, 36-40-44
 Воронеж, ИП Русин А.А., ул. Беловая, 205 офис 206, (473) 333-03-31, 333-03-32, 251-24-25
 Выска, ИП Матюков В.В., ул. Лермантова, 44, (3177) 3-70-99
 Глазов, ИП Ведерникова А. В. ("Техногаз"), ул. Пряженникова, 12, (34141) 3-68-30
 Дмитровград, ИП Шубин В.Н., ул. Гоголя, 28, (84235) 72-69-8
 Дмитровград, ООО "Вариант-О", ул. Куйбышева, 142, (84235) 5-80-75, 5-80-85
 Екатеринбург, ООО "ИНИГС-Сервис", ул. Шефская, 3Г, (343) 219-28-47, 201-64-10
 Екатеринбург, ООО "Макс-О", ул. Новоспасская, 1, (343) 213-23-33
 Ефремов, ООО "Ингрия 1", ул. Свердлова, 4, (953) 952-89-63
 Иваново, ООО "Зубило Центр", ул. Станко, 1, (4932) 45-21-08, 45-21-09
 Ижевск, ИП Вострелов А.А. (СЦ "СССР"), ул. Зимняя, 2А, (3412) 67-05-37, 8-909-061-94-54
 Ижевск, СЦ ТМК, ул. Удмуртская, 206, (3412) 24-54-41
 Йошкар-Ола, ИП Бешарева С.В. (СЦ "Милад"), ул. Советская, 173, (8362) 41-77-43, 45-73-68
 Йошкар-Ола, ИП Попов А.Н., б-р Данилова, 6, 8-927-883-81-23
 Иркутск, ООО "Стандарт", ул. 1-я Московская, 1 склад 5, (3952) 48-15-15, 48-16-16
 Иркутск, ООО ВСРТА "Кемеровские заводы", ул. Рабочего штаба, 87, (3952) 77-91-02
 Калининград, ООО "Юпитер-Сервис" (Салон моторной техники "Юпитер"), пр. Московский, 253, (4012) 59-06-10, 8-921-104-56-78
 Касимов, ИП Батров Н. А., ул. Советская, 26, 8(49131)3-39-82
 Каспийск, ИП Мусаев Д. М., ул. Гамзата Цадасы, 61, 8 903-423-73-94; 8 988-422-77-22
 Кемерово, АСЦ Инструмент-сервис, ул. Радищева, 1 Б, 8-951-606-13-45
 Кемерово, ООО "Лидер" ул. Базовая, 6., (3842) 76-10-92, 38-19-38
 Киров, ООО Неолит, ул. Пугачева, д. 1, (8332) 560-560
 Комсомольск-на-Амуре, ИП Афанасьева Н.В. ("ВостокПромАвтоматика"), ул. Юбилейная, 10/3 8-962-297-15-12, (4217) 51-15-12
 Кострома, ИП Цветков А.К. (СК "Садовый Мастер"), ул. Никитская, 70А, 8-953-667-61-99, 8-915-901-87-92
 Краснодар, ИП Дуванский А.А. (СЦ "SC"), ул. Пригородная, 1/10, (861) 944-08-50
 Краснодар, ИП Кутелова С., ул. Героев Разведчиков, 40 офис 28, 8-900-262-37-00
 Краснодар, ИП Логинов Д. С., ул. Новороссийская, 7/1, (861) 219-59-19; 219-54-20
 Краснодар, ИП Попов М.В. (ООО "АРСЕНАЛТРЕЙДИНГ"), ул. Отделение №2 Аф "Солнечная", 9/5(861) 212-62-15, 8-988-361-51-99
 Красноярск, ИП Борисов А.Л. (СЦ "БАЛ"), ул. Рейдовая, 46, (391) 232-56-30 мастер, 281-04-29
 Красноярск, ИП Высоцкий В.А. (СЦ "Электроальянс"), ул.Спандаряна, 7, (391) 294-52-82, 293-54-33, 8-953-593-40-33
 Курган, ИП Якимова Е.А. ("НИТАСИ СЕРВИС ПЛЮС"), ул. К. Маркса, 106, (3522) 64-01-79
 Курск, ООО "ДЕКОМ", ул. Ленина, 12, (4712) 51-20-10, 52-02-01, 51-04-94
 Липецк, СЦ ТМК, ул. Космонавтов 2, (4742) 34-03-50
 Междуреченск, ИП Машер В. В., ул. Первомайская, 20, 8(3467)32-2-34
 Моск. обл, Раменское, ООО "РемТехСервис", ул. Северное шоссе, 15, (495) 507-43-75
 Москва, ООО "АМТ-С", ул. Осташковская, 14, (495) 778-19-00, 642-32-24, 8-903-217-84-15
 Москва, ООО "ТЭМПСО", ул. Маршала Прошлякова, 6, стр.1а, (495) 255-26-67, 772-11-36
 Невинномысск, ООО Металлсервис, ул. Монтажная, 22 Б, 8(86554)9-58-29
 Нижнекамск, ООО "Мастер", пр. Химиков, 53-1, (8555) 30-62-06
 Новокузнецк, ИП Коньков С.Г., ул. Кузнецкое шоссе, 20/1, 8-923-464-04-21
 Новокузнецк, СЦ ТМК, пр-т Октябрьский, 66А, (3843) 20-07-84
 Новокузнецк, ООО "ЛИСКО центр", ул. Станционная, 28/3, (383) 292-84-95
 Новосибирск, ООО "Мастер-СБТ", пр. Дзержинского, 1/2, (383) 363-87-60
 Новосибирск, ООО "Фраксас", ул. Толмачевская, 19, (383) 303-11-28, 8-913-483-39-77
 Озёрск, ИП Каравеев Д.А., ул. Кыштымская, 5/2, (35130) 7-05-12
 Омск, ООО "Инструмент Сервис", ул. 24 Линия, 59, (3812) 66-24-99
 Орел, ООО "Инструмент Снаб", ул. 10лет Октября, 76, (3812) 56-90-02, 38-56-85
 Орел, ИП Переделевский А. И., ул. Комсомольская, 231, 8(4862)724-116
 Оренбург, ООО "Мегафорс", пр-т Дзержинского, 2, (3532) 54-02-50, 27-87-97
 Оренбург, ООО "СЦ Шедар", с. Ивановка, ул. Молодежная, 4, (3532) 58-75-75
 Павлово, ИП Мохонов Н.П., ул. Коммунистическая, 1, (83171) 5-11-31
 Пенза, СЦ ТМК, ул. Рахманинова, 4А, (8412) 99-11-06
 Пермь, ИП Филимонова В.Ю. (СЦ "ХозяинЪ"), ул. Васильева, 7, (342) 227-53-38, 294-39-88; 8-908-272-12-12
 Похвистнево, ИП Зиятдинов О. Р., ул. Шевченко, 16, 8 927-608-03-50
 Покров, ООО "Сервисный центр "Мастер", ул. Первомайская, 33, (8112) 72-45-55
 Пятигорск, ООО "КАВИНТЕХСТРОИ", ул. Ермолова, 14А, (8793) 39-87-54
 Реутов, ИП Овсянко В.А., ул. Северный проезд, 1, (495) 943-24-19
 Ростов-на-Дону, ООО "Техно Сервис", пер. Крепостной, 181/3, (863) 266-61-01, 266-61-05
 Рязань, ИП Ильина Н.С. ("Мастерская по ремонту"), ул. Зубковой, 8а (завод Точнивест) (4912) 32-07-81, 8-920-951-01-00
 Самара, ИП Колоколов Д. В. ProfService, ул. Физкультурная, д. 17 (вход с торца), (846) 990-54-46
 Самара, ООО "Самара ТехСервис", ул. Товарная, 70, (846) 931-24-63
 Санкт-Петербург, ООО "Электродвижущая сила", ул. Чернышевского, 15, (812) 572-30-20, 716-87-49 работают с 12:00
 Санкт-Петербург, ИП Новиков А.А. (СЦ "PROF"), ул. Южное шоссе, 37, (812) 985-68-60
 Санкт-Петербург, ТПО "Евротек", ул. Софийская, 14, (812) 269-06-45, 449-62-02
 все кроме ручного инструмента
 Санкт-Петербург, ООО "Бензо-центр Невский", Белоостров, ул. Новое шоссе, 45, литер Б, (812) 925-11-51, 932-22-71
 Саратов, ООО "Прогресс-М", ул. Рабочая, 103, (8342) 24-77-47, 24-52-02
 Саратов, ИП Пундер Д. А., ул. Большая садовая, 248, лит. ДД1, 8-919-822-02-42, 8-965-883-91-00; 8-904-243-67-65
 Севастополь, ИП Малина А. Н., ул. Толстого, 7, 8 978-018-27-90
 Севастополь, ИП Токарев С.А. (СЦ "СТАРМЕХ"), пр-кт Генерала Острякова, 152, 8-988-348-03-88
 Сочи, п. Лазаревское, ООО Коваль", ул. Калараш, 165, 8-918-401-17-79
 Ставрополь, ИП Самбурова М.К., ул. Достоевского, 75, (8652) 22-12-54, 8-918-752-93-22
 Ставрополь, ООО "Дом и Сад", ул. Доваторцев, 35, (8652) 94-48-56, 77-70-02
 Сурагул, ИП Мусатова А. Р., пр-т Комсомольский, 13, (3462) 26-21-51
 Тюмень, ИП Тафиров Е. М. СЦ Инструмент 72, ул. 30 лет Победы, д.113, стр. 1, (3452) 56-02-07
 Тюмень, ИП Свиноверский И. Д., пр-д Заречный, 6/1, (3452) 47-72-71, 8-922-266-40-88
 Ульянов-Удэ, ИП Коркина О. Ю. ("Центр Техники ВОСХН"), ул. Сахьяновой, 9, (3012) 43-70-54
 Ульяновск, ООО "ПУМА", ул. Марата 8, (8422) 44-54-72
 Усурийск, ООО "БЛИЖЕ К ДЕЛУ", ул. Лушкина, 17, (4234) 33-49-80
 Уфа, СЦ ТМК, ул. Менделеева, 21, (8347) 241-72-12
 Чебоксары, ЗАО "Телерадиосервис", ул. Маргосадское шоссе, 9, (8352) 66-27-54
 Чебоксары, ООО "Спруг-Сервис", ул. Хвешская, 1А, (8352) 28-80-37, 28-80-37
 Череповец, ООО "ТехноТрейд", ул. Белинского, 3, (8202) 24-05-10
 Шахунья, ООО "ИмпериЯ", ул. К. Маркса, 87, (3152) 2-24-00
 Электросталь, ИП Овсянко В.А., ул. Корешкова, 2, Тк "Егорка" пав. Д 18, (495) 943-24-19, 8-963-752-06-34
 Ярославль, ИП Синицын А.А., ул. 1-я Тарная, 18, (8852) 49-32-56, 49-32-57, 49-32-58

РЕДВЕРГ.РФ